

## RAHMENGEOMETRIEN

### Black Adder

Rahmenhöhe	42 cm	47 cm	52 cm	57 cm
Sitzrohrlänge A	420 mm	470 mm	520 mm	570 mm
Oberrohrlänge B	585 mm	600 mm	615 mm	630 mm
Kettenstreblänge C	425 mm	425 mm	430 mm	435 mm
Tretlageroffset D	-25 mm	-25 mm	-25 mm	-25 mm
Steuerrohrlänge E	120 mm	130 mm	145 mm	175 mm
Lenkwinkel $\alpha$	70°	70°	70°	70°
Sitzwinkel $\beta$	72°	72°	72°	72°

### Tirone

Rahmenhöhe	47 cm	52 cm	57 cm
Sitzrohrlänge A	470 mm	520 mm	570 mm
Oberrohrlänge B	590 mm	605 mm	620 mm
Kettenstreblänge C	425 mm	430 mm	430 mm
Tretlageroffset D	-25 mm	-25 mm	-20 mm
Steuerrohrlänge E	130 mm	145 mm	175 mm
Lenkwinkel $\alpha$	70°	70°	70°
Sitzwinkel $\beta$	73°	72,5°	72°

### Bushmaster

Rahmenhöhe	42 cm	47 cm	52 cm	57 cm
Sitzrohrlänge A	420 mm	470 mm	520 mm	570 mm
Oberrohrlänge B	575 mm	590 mm	605 mm	620 mm
Kettenstreblänge C	425 mm	425 mm	430 mm	435 mm
Tretlageroffset D	-30 mm	-25 mm	-25 mm	-25 mm
Steuerrohrlänge E	120 mm	130 mm	145 mm	175 mm
Lenkwinkel $\alpha$	70°	70°	70°	70°
Sitzwinkel $\beta$	73,5°	73°	72,5°	72°

### Copperhead 3 Plus Carbon

Rahmenhöhe	40 cm	44 cm	48 cm	52 cm
Sitzrohrlänge A	400 mm	440 mm	480 mm	520 mm
Oberrohrlänge B	560 mm	580 mm	595 mm	605 mm
Kettenstreblänge C	425 mm	425 mm	425 mm	425 mm
Tretlageroffset D	-38 mm	-38 mm	-38 mm	-38 mm
Steuerrohrlänge E	100 mm	115 mm	135 mm	155 mm
Lenkwinkel $\alpha$	70°	70°	70°	70°
Sitzwinkel $\beta$	73°	73°	73°	73°

### Copperhead 3 Plus/3/2/1

Rahmenhöhe	42 cm	47 cm	52 cm	57 cm
Sitzrohrlänge A	420 mm	470 mm	520 mm	570 mm
Oberrohrlänge B	565 mm	580 mm	595 mm	610 mm
Kettenstreblänge C	425 mm	425 mm	430 mm	435 mm
Tretlageroffset D	-35 mm	-30 mm	-30 mm	-30 mm
Steuerrohrlänge E	130 mm	140 mm	155 mm	185 mm
Lenkwinkel $\alpha$	70°	70°	70°	70°
Sitzwinkel $\beta$	73°	73°	73°	73°

### King Boa/King Boa Disc

Rahmenhöhe	42 cm	47 cm	52 cm	57 cm
Sitzrohrlänge A	420 mm	470 mm	520 mm	570 mm
Oberrohrlänge B	565 mm	580 mm	595 mm	610 mm
Kettenstreblänge C	425 mm	425 mm	425 mm	425 mm
Tretlageroffset D	-35 mm	-30 mm	-30 mm	-30 mm
Steuerrohrlänge E	130 mm	140 mm	155 mm	185 mm
Lenkwinkel $\alpha$	70°	70°	70°	70°
Sitzwinkel $\beta$	73°	73°	73°	73°

### Aminga

Rahmenhöhe	38 cm	42 cm	47 cm	52 cm
Sitzrohrlänge A	380 mm	420 mm	470 mm	520 mm
Oberrohrlänge B	545 mm	560 mm	565 mm	590 mm
Kettenstreblänge C	425 mm	425 mm	425 mm	425 mm
Tretlageroffset D	-30 mm	-30 mm	-25 mm	-25 mm
Steuerrohrlänge E	120 mm	120 mm	130 mm	145 mm
Lenkwinkel $\alpha$	70°	70°	70°	70°
Sitzwinkel $\beta$	73,5°	73,5°	73°	72,5°

### Jinga

Rahmenhöhe	38 cm	42 cm	47 cm	52 cm
Sitzrohrlänge A	380 mm	420 mm	470 mm	520 mm
Oberrohrlänge B	540 mm	550 mm	565 mm	580 mm
Kettenstreblänge C	425 mm	425 mm	425 mm	425 mm
Tretlageroffset D	-35 mm	-35 mm	-30 mm	-30 mm
Steuerrohrlänge E	130 mm	130 mm	140 mm	155 mm
Lenkwinkel $\alpha$	70°	70°	70°	70°
Sitzwinkel $\beta$	73°	73°	73°	73°

### Sugar Max

Rahmenhöhe	S	M	L	Ergänzendes Maß:
Sitzrohrlänge A	525 mm	525 mm	560 mm	Mitte Tretlager/
Oberrohrlänge B	575 mm	595 mm	615 mm	Mitte Oberrohr
Kettenstreblänge C	430 mm	430 mm	430 mm	S = 415 mm
Tretlageroffset D	-10 mm	-10 mm	-10 mm	M = 445 mm
Steuerrohrlänge E	125 mm	145 mm	180 mm	L = 495 mm
Lenkwinkel $\alpha$	70°	70°	70°	
Sitzwinkel $\beta$	73°	73°	73°	

### Copperhead 3 FS/Plus

Rahmenhöhe	43 cm	48 cm	53 cm
Sitzrohrlänge A	430 mm	480 mm	530 mm
Oberrohrlänge B	575 mm	595 mm	605 mm
Kettenstreblänge C	430 mm	430 mm	430 mm
Tretlageroffset D	-10 mm	-10 mm	-10 mm
Steuerrohrlänge E	120 mm	130 mm	140 mm
Lenkwinkel $\alpha$	70°	70°	70°
Sitzwinkel $\beta$	72,5°	72,5°	72,5°

### Wild Mojo/Wild Cup

Rahmenhöhe	43 cm	48 cm	53 cm
Sitzrohrlänge A	430 mm	480 mm	530 mm
Oberrohrlänge B	575 mm	590 mm	605 mm
Kettenstreblänge C	440 mm	440 mm	440 mm
Tretlageroffset D	0 mm	0 mm	0 mm
Steuerrohrlänge E	120 mm	130 mm	140 mm
Lenkwinkel $\alpha$	69°	69°	69°
Sitzwinkel $\beta$	72,5°	72,5°	72,5°

### Wild Card

Rahmenhöhe	43 cm	48 cm	53 cm
Sitzrohrlänge A	430 mm	480 mm	530 mm
Oberrohrlänge B	575 mm	590 mm	605 mm
Kettenstreblänge C	445 mm	445 mm	445 mm
Tretlageroffset D	-15 mm	-15 mm	-15 mm
Steuerrohrlänge E	120 mm	130 mm	140 mm
Lenkwinkel $\alpha$	69,5°	69,5°	69,5°
Sitzwinkel $\beta$	72,5°	72,5°	72,5°

### Devilzone 3

Rahmenhöhe	38 cm	42 cm	47 cm	52 cm
Sitzrohrlänge A	380 mm	420 mm	470 mm	520 mm
Oberrohrlänge B	545 mm	560 mm	575 mm	590 mm
Kettenstreblänge C	430 mm	430 mm	430 mm	430 mm
Tretlageroffset D	-20 mm	-15 mm	-15 mm	-15 mm
Steuerrohrlänge E	130 mm	130 mm	140 mm	155 mm
Lenkwinkel $\alpha$	69°	69°	69°	69°
Sitzwinkel $\beta$	73°	73°	73°	73°

### Aquarius

Rahmenhöhe	245,5 mm
Sitzrohrlänge A	245,5 mm
Oberrohrlänge B	520,5 mm
Kettenstreblänge C	349 mm
Tretlageroffset D	34,9 mm
Steuerrohrlänge E	100 mm
Lenkwinkel $\alpha$	74°
Sitzwinkel $\beta$	70,5°

### Pow

Rahmenhöhe	241,7 mm
Sitzrohrlänge A	241,7 mm
Oberrohrlänge B	507,5 mm
Kettenstreblänge C	352 mm
Tretlageroffset D	37,9 mm
Steuerrohrlänge E	100 mm
Lenkwinkel $\alpha$	74,5°
Sitzwinkel $\beta$	71°

### Zu den Angaben in diesem Katalog:

Nach Redaktionsschluss dieser Druckschrift können sich am Produkt Änderungen ergeben haben. Fragen Sie daher zum verbindlichen letzten Stand Ihren BULLS-Fachhändler. Alle in diesem Katalog abgebildeten Produkte sind Sportgeräte und laut StVZO nicht für den Straßenverkehr zugelassen. Irrtümer, Druckfehler, Liefermöglichkeit und technische Änderungen vorbehalten. Farbabweichungen sind drucktechnisch bedingt.

Fotos: Armin Küstenbrück, Daniel Geiger, Simon Hausberger, Thomas Geisel, Michael Ricks



### Night Hawk

	50 cm	53 cm	56 cm	59 cm
Rahmenhöhe	500 mm	530 mm	560 mm	590 mm
Sitzrohrlänge A	500 mm	530 mm	560 mm	590 mm
Oberrohrlänge B	550 mm	570 mm	590 mm	605 mm
Kettenstreblänge C	405 mm	410 mm	410 mm	410 mm
Tretlageroffset D	-67 mm	-67 mm	-67 mm	-67 mm
Steuerrohrlänge E	150 mm	170 mm	190 mm	200 mm
Lenkwinkel $\alpha$	72,5°	73°	73°	73,5°
Sitzwinkel $\beta$	73,5°	73°	73°	73°

### Desert Falcon

	50 cm	52 cm	54 cm	56 cm	58 cm	60 cm	62 cm	64 cm
Rahmenhöhe	500 mm	520 mm	540 mm	560 mm	580 mm	600 mm	620 mm	640 mm
Sitzrohrlänge A	500 mm	520 mm	540 mm	560 mm	580 mm	600 mm	620 mm	640 mm
Oberrohrlänge B	530 mm	540 mm	550 mm	565 mm	575 mm	585 mm	595 mm	605 mm
Kettenstreblänge C	410 mm	410 mm	410 mm	410 mm	410 mm	410 mm	410 mm	410 mm
Tretlageroffset D	-70 mm	-65 mm	-65 mm	-65 mm	-65 mm	-65 mm	-65 mm	-65 mm
Steuerrohrlänge E	120 mm	140 mm	150 mm	170 mm	190 mm	215 mm	225 mm	230 mm
Lenkwinkel $\alpha$	72°	72,5°	72,5°	72,5°	72,5°	73°	73°	73°
Sitzwinkel $\beta$	74,5°	74,5°	74°	73,5°	73,5°	73°	72,5°	72°

### Ancura

	48 cm	50 cm	52 cm	54 cm
Rahmenhöhe	480 mm	500 mm	520 mm	540 mm
Sitzrohrlänge A	480 mm	500 mm	520 mm	540 mm
Oberrohrlänge B	505 mm	515 mm	525 mm	535 mm
Kettenstreblänge C	410 mm	410 mm	410 mm	410 mm
Tretlageroffset D	-70 mm	-70 mm	-65 mm	-65 mm
Steuerrohrlänge E	110 mm	120 mm	140 mm	150 mm
Lenkwinkel $\alpha$	71°	72°	72,5°	72,5°
Sitzwinkel $\beta$	74,5°	74,5°	74,5°	74°

### Harrier

	50 cm	52 cm	54 cm	56 cm	58 cm	60 cm	62 cm	64 cm
Rahmenhöhe	500 mm	520 mm	540 mm	560 mm	580 mm	600 mm	620 mm	640 mm
Sitzrohrlänge A	500 mm	520 mm	540 mm	560 mm	580 mm	600 mm	620 mm	640 mm
Oberrohrlänge B	525 mm	530 mm	540 mm	550 mm	565 mm	575 mm	585 mm	595 mm
Kettenstreblänge C	410 mm	410 mm	410 mm	410 mm	410 mm	410 mm	410 mm	410 mm
Tretlageroffset D	-70 mm	-65 mm	-65 mm	-65 mm	-65 mm	-65 mm	-65 mm	-65 mm
Steuerrohrlänge E	120 mm	140 mm	150 mm	170 mm	190 mm	215 mm	225 mm	230 mm
Lenkwinkel $\alpha$	72°	72,5°	72,5°	72,5°	72,5°	73°	73°	73°
Sitzwinkel $\beta$	74,5°	74,5°	74°	73,5°	73,5°	73°	72,5°	72°

### Street Mover

	44 cm	48 cm	54 cm	58 cm	61 cm
Rahmenhöhe	440 mm	480 mm	540 mm	580 mm	610 mm
Sitzrohrlänge A	440 mm	480 mm	540 mm	580 mm	610 mm
Oberrohrlänge B	575 mm	590 mm	600 mm	610 mm	630 mm
Kettenstreblänge C	440 mm	440 mm	440 mm	440 mm	440 mm
Tretlageroffset D	-60 mm	-55 mm	-55 mm	-55 mm	-55 mm
Steuerrohrlänge E	130 mm	130 mm	135 mm	150 mm	160 mm
Lenkwinkel $\alpha$	71°	71°	71°	71°	71°
Sitzwinkel $\beta$	74,5°	73,5°	73,5°	73°	72,5°

### Cross RS

	44 cm	48 cm	54 cm	58 cm	61 cm
Rahmenhöhe	440 mm	480 mm	540 mm	580 mm	610 mm
Sitzrohrlänge A	440 mm	480 mm	540 mm	580 mm	610 mm
Oberrohrlänge B	575 mm	590 mm	600 mm	610 mm	630 mm
Kettenstreblänge C	440 mm	440 mm	440 mm	440 mm	440 mm
Tretlageroffset D	-55 mm	-45 mm	-45 mm	-45 mm	-45 mm
Steuerrohrlänge E	130 mm	130 mm	135 mm	150 mm	160 mm
Lenkwinkel $\alpha$	71°	71°	71°	71°	71°
Sitzwinkel $\beta$	74,5°	73,5°	73,5°	73°	72,5°

### Cross Mover

	44 cm	48 cm	54 cm	58 cm	61 cm
Rahmenhöhe	440 mm	480 mm	540 mm	580 mm	610 mm
Sitzrohrlänge A	440 mm	480 mm	540 mm	580 mm	610 mm
Oberrohrlänge B	575 mm	590 mm	600 mm	610 mm	630 mm
Kettenstreblänge C	440 mm	440 mm	440 mm	440 mm	440 mm
Tretlageroffset D	-60 mm	-55 mm	-55 mm	-55 mm	-55 mm
Steuerrohrlänge E	130 mm	130 mm	135 mm	150 mm	160 mm
Lenkwinkel $\alpha$	71°	71°	71°	71°	71°
Sitzwinkel $\beta$	74,5°	73,5°	73,5°	73,5°	73,5°

### Cross Flyer

	44 cm	48 cm	54 cm	58 cm	61 cm
Rahmenhöhe	440 mm	480 mm	540 mm	580 mm	610 mm
Sitzrohrlänge A	440 mm	480 mm	540 mm	580 mm	610 mm
Oberrohrlänge B	565 mm	580 mm	590 mm	600 mm	610 mm
Kettenstreblänge C	440 mm	440 mm	440 mm	440 mm	440 mm
Tretlageroffset D	-60 mm	-55 mm	-55 mm	-55 mm	-55 mm
Steuerrohrlänge E	130 mm	130 mm	135 mm	150 mm	160 mm
Lenkwinkel $\alpha$	71°	71°	71°	71°	71°
Sitzwinkel $\beta$	74,5°	73,5°	73,5°	73,5°	73,5°

### Cross Flyer 8-speed

	44 cm	48 cm	54 cm	58 cm	61 cm
Rahmenhöhe	440 mm	480 mm	540 mm	580 mm	610 mm
Sitzrohrlänge A	440 mm	480 mm	540 mm	580 mm	610 mm
Oberrohrlänge B	565 mm	580 mm	590 mm	600 mm	610 mm
Kettenstreblänge C	445 mm	445 mm	445 mm	445 mm	445 mm
Tretlageroffset D	-60 mm	-55 mm	-55 mm	-55 mm	-55 mm
Steuerrohrlänge E	130 mm	130 mm	135 mm	150 mm	160 mm
Lenkwinkel $\alpha$	71°	71°	71°	71°	71°
Sitzwinkel $\beta$	74,5°	73,5°	73,5°	73,5°	73,5°

### Cross Flyer F 8-speed

	44 cm	48 cm	54 cm	58 cm	61 cm
Rahmenhöhe	440 mm	480 mm	540 mm	580 mm	610 mm
Sitzrohrlänge A	440 mm	480 mm	540 mm	580 mm	610 mm
Oberrohrlänge B	565 mm	580 mm	590 mm	600 mm	610 mm
Kettenstreblänge C	445 mm	445 mm	445 mm	445 mm	445 mm
Tretlageroffset D	-60 mm	-55 mm	-55 mm	-55 mm	-55 mm
Steuerrohrlänge E	130 mm	130 mm	135 mm	160 mm	180 mm
Lenkwinkel $\alpha$	71°	71°	71°	71°	71°
Sitzwinkel $\beta$	74,5°	73,5°	73,5°	73,5°	73,5°

### Cross Racer

	44 cm	48 cm	54 cm	58 cm	61 cm
Rahmenhöhe	440 mm	480 mm	540 mm	580 mm	610 mm
Sitzrohrlänge A	440 mm	480 mm	540 mm	580 mm	610 mm
Oberrohrlänge B	565 mm	580 mm	590 mm	600 mm	610 mm
Kettenstreblänge C	440 mm	440 mm	440 mm	440 mm	440 mm
Tretlageroffset D	-60 mm	-55 mm	-55 mm	-55 mm	-55 mm
Steuerrohrlänge E	130 mm	130 mm	135 mm	160 mm	180 mm
Lenkwinkel $\alpha$	71°	71°	71°	71°	71°
Sitzwinkel $\beta$	74,5°	73,5°	73,5°	73,5°	73,5°

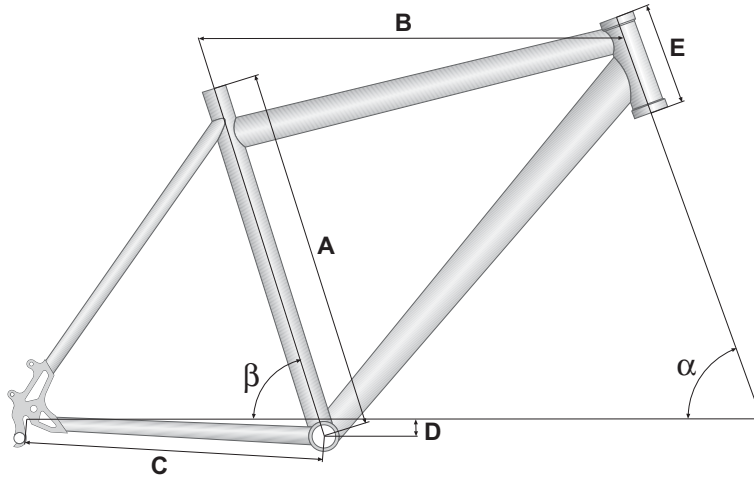

## WEITERE RAHMENGEOMETRIEN

### King Cobra/King Cobra Disc

Rahmenhöhe	38 cm	42 cm	47 cm	52 cm	57 cm
Sitzrohrlänge <b>A</b>	380 mm	420 mm	470 mm	520 mm	570 mm
Oberrohrlänge <b>B</b>	545 mm	560 mm	575 mm	590 mm	605 mm
Kettenstrebilänge <b>C</b>	430 mm	430 mm	430 mm	430 mm	430 mm
Tretlageroffset <b>D</b>	-40 mm	-40 mm	-35 mm	-35 mm	-35 mm
Steuerrohrlänge <b>E</b>	130 mm	130 mm	140 mm	155 mm	185 mm
Lenkwinkel $\alpha$	70°	70°	70°	70°	70°
Sitzwinkel $\beta$	73°	73°	73°	73°	73°

### Bushtail

	38 cm	42 cm	47 cm	52 cm	57 cm
<b>A</b>	380 mm	420 mm	470 mm	520 mm	570 mm
<b>B</b>	545 mm	560 mm	575 mm	590 mm	605 mm
<b>C</b>	430 mm	430 mm	430 mm	430 mm	430 mm
<b>D</b>	-40 mm	-40 mm	-35 mm	-35 mm	-35 mm
<b>E</b>	130 mm	130 mm	140 mm	155 mm	185 mm
$\alpha$	70°	70°	70°	70°	70°
$\beta$	73°	73°	73°	73°	73°

### Sharptail 2/Sharptail 1

	38 cm	42 cm	47 cm	52 cm	57 cm
<b>A</b>	380 mm	420 mm	470 mm	520 mm	570 mm
<b>B</b>	545 mm	560 mm	575 mm	590 mm	605 mm
<b>C</b>	430 mm	430 mm	430 mm	430 mm	430 mm
<b>D</b>	-40 mm	-40 mm	-35 mm	-35 mm	-35 mm
<b>E</b>	130 mm	130 mm	140 mm	155 mm	185 mm
$\alpha$	70°	70°	70°	70°	70°
$\beta$	73°	73°	73°	73°	73°

### Black Street

Rahmenhöhe	38 cm	42 cm	47 cm	52 cm	57 cm
Sitzrohrlänge <b>A</b>	380 mm	420 mm	470 mm	520 mm	570 mm
Oberrohrlänge <b>B</b>	545 mm	560 mm	575 mm	590 mm	605 mm
Kettenstrebilänge <b>C</b>	430 mm	430 mm	430 mm	430 mm	430 mm
Tretlageroffset <b>D</b>	-40 mm	-40 mm	-35 mm	-35 mm	-35 mm
Steuerrohrlänge <b>E</b>	130 mm	130 mm	140 mm	155 mm	185 mm
Lenkwinkel $\alpha$	70°	70°	70°	70°	70°
Sitzwinkel $\beta$	73°	73°	73°	73°	73°

### Sharptail Street

♂	38 cm	42 cm	47 cm	52 cm	57 cm	♀	41 cm	46 cm	52 cm
<b>A</b>	380 mm	420 mm	470 mm	520 mm	570 mm	<b>A</b>	410 mm	460 mm	520 mm
<b>B</b>	545 mm	560 mm	575 mm	590 mm	605 mm	<b>B</b>	560 mm	575 mm	590 mm
<b>C</b>	430 mm	430 mm	430 mm	430 mm	430 mm	<b>C</b>	430 mm	430 mm	430 mm
<b>D</b>	-40 mm	-40 mm	-35 mm	-35 mm	-35 mm	<b>D</b>	-40 mm	-35 mm	-35 mm
<b>E</b>	130 mm	130 mm	140 mm	155 mm	185 mm	<b>E</b>	130 mm	140 mm	155 mm
$\alpha$	70°	70°	70°	70°	70°	$\alpha$	70°	70°	70°
$\beta$	73°	73°	73°	73°	73°	$\beta$	73°	73°	73°

### Vanida

Rahmenhöhe	38 cm	42 cm	47 cm	52 cm
Sitzrohrlänge <b>A</b>	380 mm	420 mm	470 mm	520 mm
Oberrohrlänge <b>B</b>	535 mm	545 mm	560 mm	575 mm
Kettenstrebilänge <b>C</b>	425 mm	425 mm	425 mm	425 mm
Tretlageroffset <b>D</b>	-35 mm	-35 mm	-30 mm	-30 mm
Steuerrohrlänge <b>E</b>	130 mm	130 mm	140 mm	155 mm
Lenkwinkel $\alpha$	70°	70°	70°	70°
Sitzwinkel $\beta$	73°	73°	73°	73°

### Zarena

	38 cm	42 cm	47 cm	52 cm
<b>A</b>	380 mm	420 mm	470 mm	520 mm
<b>B</b>	535 mm	545 mm	560 mm	575 mm
<b>C</b>	425 mm	425 mm	425 mm	425 mm
<b>D</b>	-35 mm	-35 mm	-30 mm	-30 mm
<b>E</b>	130 mm	130 mm	140 mm	155 mm
$\alpha$	70°	70°	70°	70°
$\beta$	73°	73°	73°	73°

### Wild Beast

	43 cm	48 cm	53 cm
<b>A</b>	435 mm	485 mm	533 mm
<b>B</b>	560 mm	575 mm	590 mm
<b>C</b>	435 mm	435 mm	435 mm
<b>D</b>	-15 mm	-15 mm	-15 mm
<b>E</b>	130 mm	130 mm	140 mm
$\alpha$	71°	71°	71°
$\beta$	73°	71°	71°

### Wild One

	43 cm	48 cm	53 cm
<b>A</b>	435 mm	485 mm	533 mm
<b>B</b>	560 mm	575 mm	590 mm
<b>C</b>	435 mm	435 mm	435 mm
<b>D</b>	-15 mm	-15 mm	-15 mm
<b>E</b>	130 mm	130 mm	140 mm
$\alpha$	71°	71°	71°
$\beta$	69°	69°	69°

### Devilzone 2/Devilzone 1

Rahmenhöhe	38 cm	42 cm	47 cm	52 cm	57 cm
Sitzrohrlänge <b>A</b>	380 mm	420 mm	470 mm	520 mm	570 mm
Oberrohrlänge <b>B</b>	545 mm	560 mm	575 mm	590 mm	605 mm
Kettenstrebilänge <b>C</b>	420 mm	420 mm	420 mm	420 mm	420 mm
Tretlageroffset <b>D</b>	-20 mm	-15 mm	-15 mm	-15 mm	-15 mm
Steuerrohrlänge <b>E</b>	130 mm	130 mm	140 mm	155 mm	155 mm
Lenkwinkel $\alpha$	69°	69°	69°	69°	69°
Sitzwinkel $\beta$	73°	73°	73°	73°	73°

### Stone Cold

	38 cm	42 cm	47 cm	52 cm	57 cm
<b>A</b>	380 mm	420 mm	470 mm	520 mm	570 mm
<b>B</b>	545 mm	560 mm	575 mm	590 mm	605 mm
<b>C</b>	420 mm	420 mm	420 mm	420 mm	420 mm
<b>D</b>	-20 mm	-15 mm	-15 mm	-15 mm	-15 mm
<b>E</b>	130 mm	130 mm	140 mm	155 mm	155 mm
$\alpha$	69°	69°	69°	69°	69°
$\beta$	73°	73°	73°	73°	73°

### Novel/Novice 20

	241,7 mm
<b>A</b>	241,7 mm
<b>B</b>	469 mm
<b>C</b>	349 mm
<b>D</b>	37,9 mm
<b>E</b>	100 mm
$\alpha$	74,5°
$\beta$	71°

### Novice Free/Novice Dirt

	241,7 mm
<b>A</b>	241,7 mm
<b>B</b>	469 mm
<b>C</b>	365 mm
<b>D</b>	37,9 mm
<b>E</b>	100 mm
$\alpha$	74,5°
$\beta$	71°

### Vulture 2/Vulture 1

Rahmenhöhe	47 cm	50 cm	53 cm	56 cm	59 cm
Sitzrohrlänge <b>A</b>	470 mm	500 mm	530 mm	560 mm	590 mm
Oberrohrlänge <b>B</b>	520 mm	530 mm	550 mm	565 mm	585 mm
Kettenstrebilänge <b>C</b>	410 mm	410 mm	410 mm	410 mm	410 mm
Tretlageroffset <b>D</b>	-70 mm	-70 mm	-65 mm	-65 mm	-65 mm
Steuerrohrlänge <b>E</b>	120 mm	120 mm	150 mm	170 mm	215 mm
Lenkwinkel $\alpha$	72°	72°	72,5°	72,5°	73°
Sitzwinkel $\beta$	74,5°	74,5°	74°	73,5°	73°

### Cross Mover F

♂	44 cm	48 cm	54 cm	58 cm	61 cm	♀	44 cm	48 cm	54 cm
<b>A</b>	440 mm	480 mm	540 mm	580 mm	610 mm	<b>A</b>	440 mm	480 mm	540 mm
<b>B</b>	575 mm	590 mm	600 mm	610 mm	630 mm	<b>B</b>	555 mm	570 mm	580 mm
<b>C</b>	440 mm	440 mm	440 mm	440 mm	440 mm	<b>C</b>	440 mm	440 mm	440 mm
<b>D</b>	-60 mm	-55 mm	-55 mm	-55 mm	-55 mm	<b>D</b>	-60 mm	-55 mm	-55 mm
<b>E</b>	130 mm	130 mm	135 mm	160 mm	180 mm	<b>E</b>	130 mm	130 mm	135 mm
$\alpha$	71°	71°	71°	71°	71°	$\alpha$	71°	71°	71°
$\beta$	74,5°	73,5°	73,5°	73,5°	73,5°	$\beta$	74,5°	73,5°	73,5°

### Sturmvogel

♂	42 cm	47 cm	52 cm	♀	42 cm	47 cm	52 cm
<b>A</b>	420 mm	470 mm	520 mm	<b>A</b>	420 mm	470 mm	520 mm
<b>B</b>	570 mm	585 mm	600 mm	<b>B</b>	570 mm	585 mm	600 mm
<b>C</b>	430 mm	430 mm	430 mm	<b>C</b>	430 mm	430 mm	430 mm
<b>D</b>	-43 mm	-43 mm	-43 mm	<b>D</b>	-43 mm	-43 mm	-43 mm
<b>E</b>	130 mm	140 mm	160 mm	<b>E</b>	130 mm	140 mm	160 mm
$\alpha$	70,5°	71°	71°	$\alpha$	70,5°	71°	71°
$\beta$	74°	73°	73°	$\beta$	74°	73°	73°

### Cross Swing/Cross Tail/Cross Bike F/2/1

Rahmenhöhe	♂	44 cm	48 cm	54 cm	58 cm	61 cm	♀	44 cm	48 cm	54 cm
Sitzrohrlänge <b>A</b>		440 mm	480 mm	540 mm	580 mm	610 mm	<b>A</b>	440 mm	480 mm	540 mm
Oberrohrlänge <b>B</b>		565 mm	580 mm	590 mm	600 mm	620 mm	<b>B</b>	555 mm	570 mm	580 mm
Kettenstrebilänge <b>C</b>		440 mm	440 mm	440 mm	440 mm	440 mm	<b>C</b>	440 mm	440 mm	440 mm
Tretlageroffset <b>D</b>		-60 mm	-55 mm	-55 mm	-55 mm	-55 mm	<b>D</b>	-60 mm	-55 mm	-55 mm
Steuerrohrlänge <b>E</b>		130 mm	130 mm	135 mm	150 mm	160 mm	<b>E</b>	130 mm	130 mm	135 mm
Lenkwinkel $\alpha$		71°	71°	71°	71°	71°	$\alpha$	71°	71°	71°
Sitzwinkel $\beta$		74,5°	73,5°	73,5°	73,5°	73,5°	$\beta$	74,5°	73,5°	73,5°

### Street Flyer

♂	44 cm	48 cm	54 cm	58 cm	61 cm	♀	44 cm	48 cm	54 cm
<b>A</b>	440 mm	480 mm	540 mm	580 mm	610 mm	<b>A</b>	440 mm	480 mm	540 mm
<b>B</b>	565 mm	580 mm	590 mm	600 mm	620 mm	<b>B</b>	555 mm	570 mm	580 mm
<b>C</b>	440 mm	440 mm	440 mm	440 mm	440 mm	<b>C</b>	440 mm	440 mm	440 mm
<b>D</b>	-60 mm	-55 mm	-55 mm	-55 mm	-55 mm	<b>D</b>	-60 mm	-55 mm	-55 mm
<b>E</b>	130 mm	130 mm	135 mm	150 mm	160 mm	<b>E</b>	130 mm	130 mm	135 mm
$\alpha$	71°	71°	71°	71°	71°	$\alpha$	71°	71°	71°
$\beta$	74,5°	73,5°	73,5°	73,5°	73,5°	$\beta$	74,5°	73,5°	73,5°